

## CashPlus Maxi

Die CashPlus Produktreihe wurde aus über 10.000 Kassenschubladen Designs ausgewählt, die von Cash Bases während ihrer 20 jährigen Geschichte entwickelt wurden. Jedes Produkt bietet einzigartige Merkmale, veränderbare Einsätze und verschiedene Abmessungen, geeignet für jeden Retail-Bereich, überall auf der Welt. Cash Bases Kassenschubladen - at the heart of your EPOS.

### BESCHREIBUNG

Sehr hohe Kapazität mit flexiblen Designs der Einsätze.

### MERKMALE

- Robuste Stahlkonstruktion
- Kugelgelagerte Teleskopschienen
- Anzeige Schubladenstatus
- Möglichkeit der Verschraubung am Kassenplatz

### OPTIONEN

- Große Auswahl an verschiedenen Einsätzen
- Befestigte oder herausnehmbare Hartgeldschalen
- Verriegelbare Münzschalen
- Wahlweise bis zu 4 Scheckschlitze
- Verschießbare Einsatzdeckel
- Notöffnung über Schlüssel
- Ver- und Entriegelung mittels 2 - oder 3 - Positionenschloss
- Gleiche, verschiedene Schließungen
- Halterung zum Anbringen der Kassenlade unterhalb des Ladentisches
- Rückseitige Kabelabdeckung

### ABMESSUNGEN

- Breite: 484mm
- Tiefe: 435mm
- Höhe: 143mm
- Gewicht: 16kg

### IDEAL FÜR

- Groß- und Einzelhandel
- Banken, Finanzinstitute
- Kaufhäuser

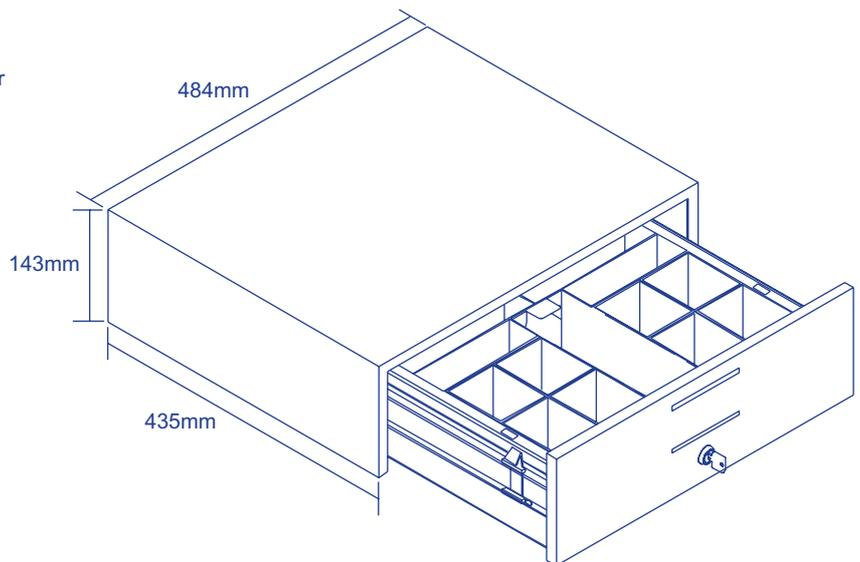

Model: Maxi



Optionen: Einsatz ausschließlich für Noten



Optionen: Kunststoffeinsatz

DE/CASH-MAXI-02-1101



**at the heart of your EPOS**

CASH BASES GmbH ■ WERTSTRAßE 47, 40549 DÜSSELDORF ■ DEUTSCHLAND ■ [www.cashbases.net](http://www.cashbases.net)  
TEL: +49 [0] 211 562 5421 ■ FAX: +49 [0] 211 562 6030 ■ EMAIL: [verkauf@cashbases.co.uk](mailto:verkauf@cashbases.co.uk)